

**Leit- und Zugspindel-Drehmaschinen mit Längs- und Planvorschub.
TU 3008 mit Riemenantrieb. TU 3008G mit Getriebe.
TU 3008VB mit elektronisch regelbarer Drehzahl**

Argumente, die in Qualität, Leistung und Preis überzeugen

- ▶ Präzise Verarbeitung
- ▶ Gehärtete und geschliffene Z-Achsen Führungsbahn
- ▶ Leichtgängiges Vorschubgetriebe mit abgerundeten Zahnrädern im Ölbad laufend
- ▶ Garantierte Rundlaufgenauigkeit der Spindelnase $\leq 0,009$ mm
- ▶ Rundlaufgenauigkeit am Drehfutter $\leq 0,04$ mm
- ▶ Leitspindel zum Gewindeschneiden oder automatischen Längsdrehen
- ▶ Automatische Längs-/Planvorschübe
- ▶ Leit- und Zugspindel in zwei Sinterlagern gelagert
- ▶ Leitspindel- und Zugspindelabdeckung
- ▶ Alle Führungen durch Keilleisten nachstellbar
- ▶ Rechts-/Linkslauf im Bedienfeld schaltbar
- ▶ Kegelrollenlager in P5 Qualität
- ▶ Gehärtete Hauptspindel in nachstellbaren präzisen Kegelrollenlagern gelagert
- ▶ Gehärtete Spindelnase mit großer $\varnothing 38$ mm Spindelbohrung
- ▶ Handräder am Schlitten mit einstellbarer Feinskalierung 0,04 / 0,01 mm
- ▶ Vierfach-Stahlhalter
- ▶ Not-Halt-Schlagschalter
- ▶ Dreibacken-Drehfutter im Standard Lieferumfang
- ▶ Wechselzahnräder-Satz im Standard Lieferumfang zum Gewindeschneiden

TU 3008

- ▶ Antrieb über Keilriemen

TU 3008G

- ▶ Getriebeantrieb

TU 3008VB

- ▶ Drehzahlwechsel leicht einstellbar über Potentiometer
- ▶ Digitale Drehzahlanzeige



Abb.: TU 3008VB mit optionalem Unterbau

Abb.: TU 3008

Argumente,...



TU 3008VB MIT DIGITALER DREHZAHLANZEIGE

- › elektronisch regelbare 4-stufige Spindeldrehzahl 50 - 2.400 min⁻¹
- › Drehzahlwechsel leicht einstellbar über Potentiometer



MASCHINENBETT

- › Stark verripptes Prismenbett aus Grauguss, induktiv gehärtet und präzisionsgeschliffen



REITSTOCK

- › zum Kegeldrehen ± 5 mm verstellbar
- › Reitstock-Pinole und Handrad mit einstellbarer Feinskalierung 0,02 mm
- › Schnelle, einfache und werkzeuglose Verstellung des mittels Klemmhebel



VORBEREITET FÜR EIN MESSSYSTEM

- › Vorbereitet für die Messsystem-Montage der X-, Z- und Z0-Achse

Technische Daten, Zubehör und Abmessungen

Modell	TU 3008	TU 3008G	TU 3008VB ⁽¹⁾
Artikel-Nr.	3427200	3427210	3427206
Leistung			
Elektrischer Anschluss	400 V / 3 Ph ~50 Hz		230 V / 1 Ph
Antriebsmotor	1,1 kW		1,5 kW
Spindel			
Spindelkonus	MK5		
Spindelaufnahme	Camlock DIN ISO 702-2 Nr. 4		
Spindelbohrung, Stangendurchlass	Ø 38 mm		
Drehmeißelgröße max.	25 mm		
Arbeitsbereich			
Spitzenhöhe	158 mm		
Spitzenweite	800 mm	720 mm	800 mm
Umlauf-Ø über Maschinenbett ⁽¹⁾	310 mm		
Umlauf-Ø über Planschlitten	190 mm		
Bettweite	180 mm		
Drehzahlbereich			
Spindeldrehzahl /Stufen TU 3008	150 - 2.000 min ⁻¹ / 6 Stufen		
Spindeldrehzahl /Stufen TU 3008G	165 - 2.400 min ⁻¹ / 6 Stufen		
Spindeldrehzahl /Stufen TU 3008VB	75 - 2.500 min ⁻¹ / 4 Stufen, elektronisch regelbar		
Verfahrwege			
Oberschlitten	65 mm		
Planschlitten	150 mm		
Bettschlitten	600 mm		
Vorschübe und Steigungen			
Längsvorschub im Bereich	0,085 - 0,832 mm/U (9 Vorschübe)		
Planvorschub im Bereich	0,01 - 0,1 mm/U (9 Vorschübe)		
Steigung - Metrisch im Bereich	0,2 - 3,5 mm/U (18 Steigungen)		
Steigung - Zoll im Bereich	56 - 8 Gg/Zoll (21 Steigungen)		
Reitstock			
Reitstockaufnahme	MK3		
Reitstock - Pinolendurchmesser/-hub	Ø 38 mm / 70 mm		
Abmessung und Gewicht			
Länge x Breite x Höhe	1.525 x 705 x 575 mm		
Nettogewicht	226 kg	261 kg	243 kg

Drehfutter und Zubehör

Drehfutter Ø 160 mm Camlock DIN ISO 702-2 Nr. 4	Artikel-Nr.	
OPTIMUM Vierbacken-Drehfutter zentrisch spannend Drehzahl 2.150 min ⁻¹	3442840	
BISON Vierbacken-Drehfutter zentrisch spannend Drehzahl 3.600 min ⁻¹	3450355	

Zubehör	Artikel-Nr.	
Schnellwechsel-Stahlhalter SWH 1-A	3384301	
Werksmontage SWH 1-A	9000401	
Ersatzstahlhalter 20 x 90 Typ D für Vierkantmeißel	3384302	
Ersatzstahlhalter 20 x 85 Typ H für Rundmeißel	3384321	
Drehmeißel-Satz 16 mm, 11-teilig	3441604	
Drehmeißel-Satz 16 mm, 5-teilig	3441668	
Drehmeißel-Satz 16 mm, 5-teilig	3441610	
Drehmeißel-Satz 16 mm, 5-teilig „Made in Germany“	3441216	
Mitlaufende Lünette Durchlass Ø 6 - 55 mm	3441460	
Feststehende Lünette Durchlass Ø 6 - 60 mm	3441461	
Maschinenunterbau MST1	3440409	
Nivellierteller SE 1 (6 St. werden benötigt)	3381012	
Positionsanschlag mit Feineinstellung	3441475	
Aufspannscheibe Ø 300 mm Camlock DIN ISO 702-2 Nr. 4	3442976	

Abmessungen

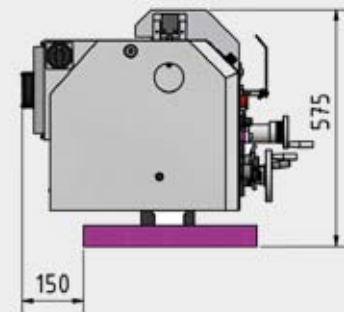
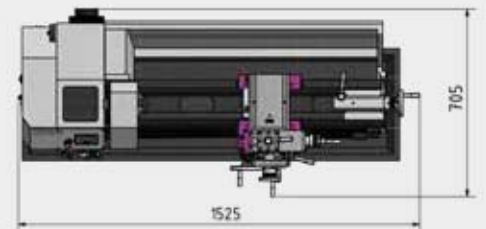

Lieferumfang

- › Dreibacken-Drehfutter Ø 160 mm, zentrisch spannend
- › Feststehende Zentrierspitzen MK3 und MK5
- › Vierfach-Stahlhalter 25 mm
- › Spritzwanne
- › Spänewanne
- › Wechselzahnrad-Satz
- › Bedienwerkzeug

Positionsanzeige

Zubehör	Art Nr.	
Dig.Positionsanzeige DRO 5 inklusive 3 Magnetsensoren	3383975	
Montagesatz (Halter für die -Y- und Zo Achse/Schraubensatz)	3383985	
Magnetband Länge 1.100 mm	3383978	
Werksmontage	9000420	

